

バレーボール競技

1. 期 日 令和5年11月4日(土)・5日(日)・6日(月)

	11月4日(土)	11月5日(日)	11月6日(月)
監督会 (保護者代表者会)	12:00	8:05	8:15 (監督会のみ)
閉会式	/		最終試合10分後
競技開始	12:50	9:10	9:30
会場	宮崎市総合体育館(ABC)	宮崎市総合体育館(AC)	宮崎市総合体育館(AC)
	清武体育館(DEF)	清武体育館(DF)	
開館	11:45	8:05	8:15

2. 役員

- ・ 部長 小坂 芳史 (久峰中)
- ・ 総務委員長 栗畑 宏輔 (山田中)
(防災担当兼務)
- ・ 競技委員長 児玉 大典 (三股中)
- ・ 審判長 澤村 忠俊 (新田中)
- ・ 記録委員長 長谷川 純一 (沖水中)
- ・ 会計 後藤 由紀 (本庄中)
- ・ 総務委員 上杉 秀人 (木花中)
- 黒木 和夫 (高岡中)
- 山際 勝久 (姫城中)
- 矢野 雄大 (宮大附属中)
- 馴松 郁美 (本郷中)
- 赤木 由樹 (久峰中)
- ・ 審判委員 日本バレーボール協会公認審判員
宮崎県バレーボール協会公認審判員
県専門部、各チーム監督
- ・ 救護 4日 宮崎市総合体育館 安達 里美(宮崎北中)
清武体育館 椎葉 昌美(本庄中)
5日 宮崎市総合体育館 布施 朗子(青島中)
清武体育館 入江 恵子(広瀬中)
6日 宮崎市総合体育館 川越 一美(加納中)
- ・ 生徒役員 4日 宮崎市総合体育館 宮崎西中 高岡中 大塚中
清武体育館 宮大附属中 大淀中
5日 宮崎市総合体育館 宮崎西中 高岡中
清武体育館 宮大附属中 大淀中
6日 宮崎市総合体育館 大淀中 宮崎西中

【 練習時間割当 】

(1日目)

第2試合 11:55~12:15

第1試合 12:15~12:35

※3試合目以降は設定練習の時間を設けません

(2日目)

第2試合 8:15~8:35

第1試合 8:35~8:55

(3日目)

第2試合 8:25~8:50

第1試合 8:50~9:15

3. 組合せ
【 男子 】

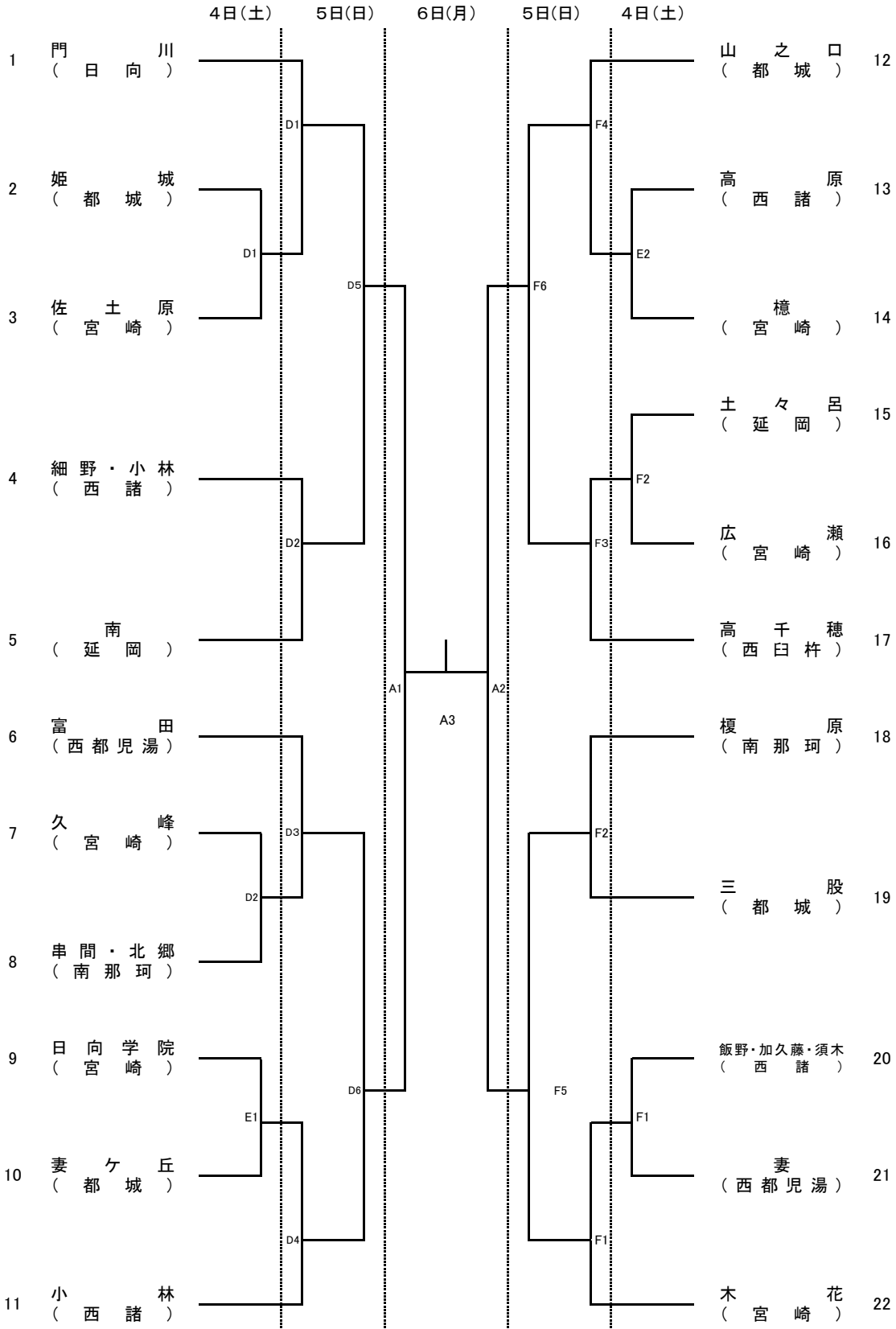

優勝	
2位	
3位	
3位	

【 女子 】

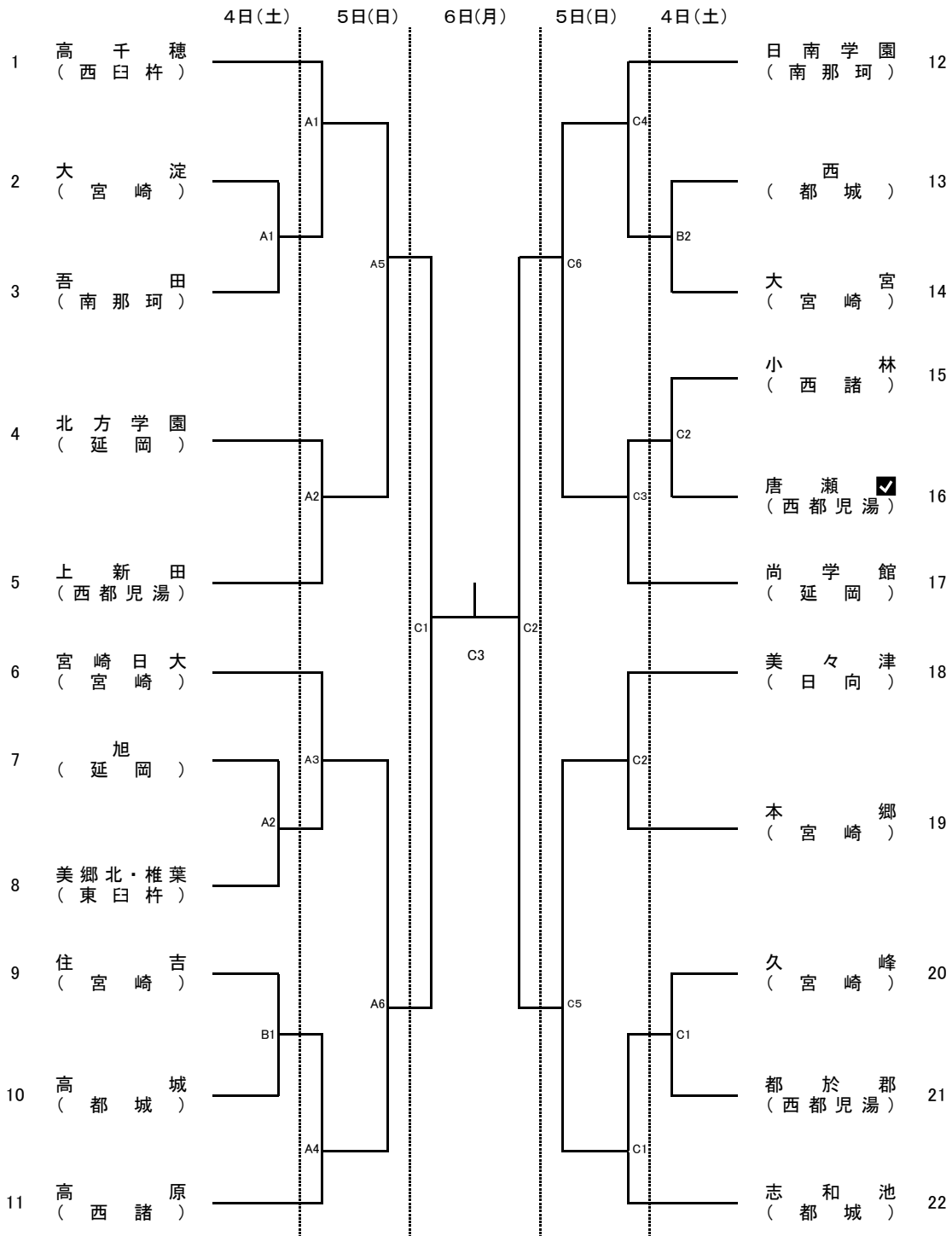

優勝	
2位	
3位	
3位	