

バレーボール競技

1. 期 日 令和6年7月20日(土)・21日(日)・23日(火)

	7月20日(土)	7月21日(日)	7月23日(火)
監督会 (保護者代表者会)	8:05	8:05	8:05 (監督会のみ)
開会式	8:45		閉会式 最終試合10分後
競技開始	9:15	9:15	9:15
会場	早水公園体育文化センター メインアリーナ (ABC) サブアリーナ (DE) 武道場 (F)	早水公園体育文化センター メインアリーナ (AB) サブアリーナ (DE)	早水公園体育文化センター メインアリーナ (AB)
開館	8:05	8:05	8:05

2. 役員

- ・ 部会長 小坂 芳史 (久峰中)
- ・ 総務委員長 栗畑 宏輔 (山田中)
(防災担当兼務)
- ・ 競技委員長 児玉 大典 (三股中)
- ・ 審判長 大平落俊昭 (小林中)
- ・ 記録委員長 長谷川純一 (沖水中)
- ・ 会計 後藤 由紀 (本庄中)
- ・ 総務委員 上杉 秀人 (木花中)
- 黒木 和夫 (高岡中)
- 山際 勝久 (姫城中)
- 渡邊 直人 (木脇中)
- 馴松 郁美 (本郷中)
- 櫻田 泰輔 (三股中)
- ・ 審判委員 日本バレーボール協会公認審判員
- 宮崎県バレーボール協会公認審判員
- 県専門部、各チーム監督
- ・ 救護
 - 20日 早水公園体育文化センター メインアリーナ：木下ゆかり (西中)
 - サブアリーナ・武道場：井出鮎美 (山之口中)
 - 21日 早水公園体育文化センター メインアリーナ：木下ゆかり (西中)
 - サブアリーナ：井出鮎美 (山之口中)
 - 23日 早水公園体育文化センター メインアリーナ：木下ゆかり (西中)
- ・ 生徒役員
 - 20日 早水公園体育文化センター 男子：妻ヶ丘中 庄内中
 - 女子：沖水中、山田中、三股中
 - 21日 早水公園体育文化センター 男子：妻ヶ丘中 庄内中
 - 女子：沖水中、山田中、三股中
 - 23日 早水公園体育文化センター 男子：妻ヶ丘中 庄内中
 - 女子：沖水中、山田中、三股中

【 練習時間割当 】

(1日目)

第2試合 8:15~8:30

第1試合 8:30~8:45

※3試合目以降は設定練習の時間を設けません

(2日目)

第2試合 8:15~8:35

第1試合 8:35~8:55

(3日目)

第2試合 8:15~8:35

第1試合 8:35~8:55

3. 組合せ
【男子】

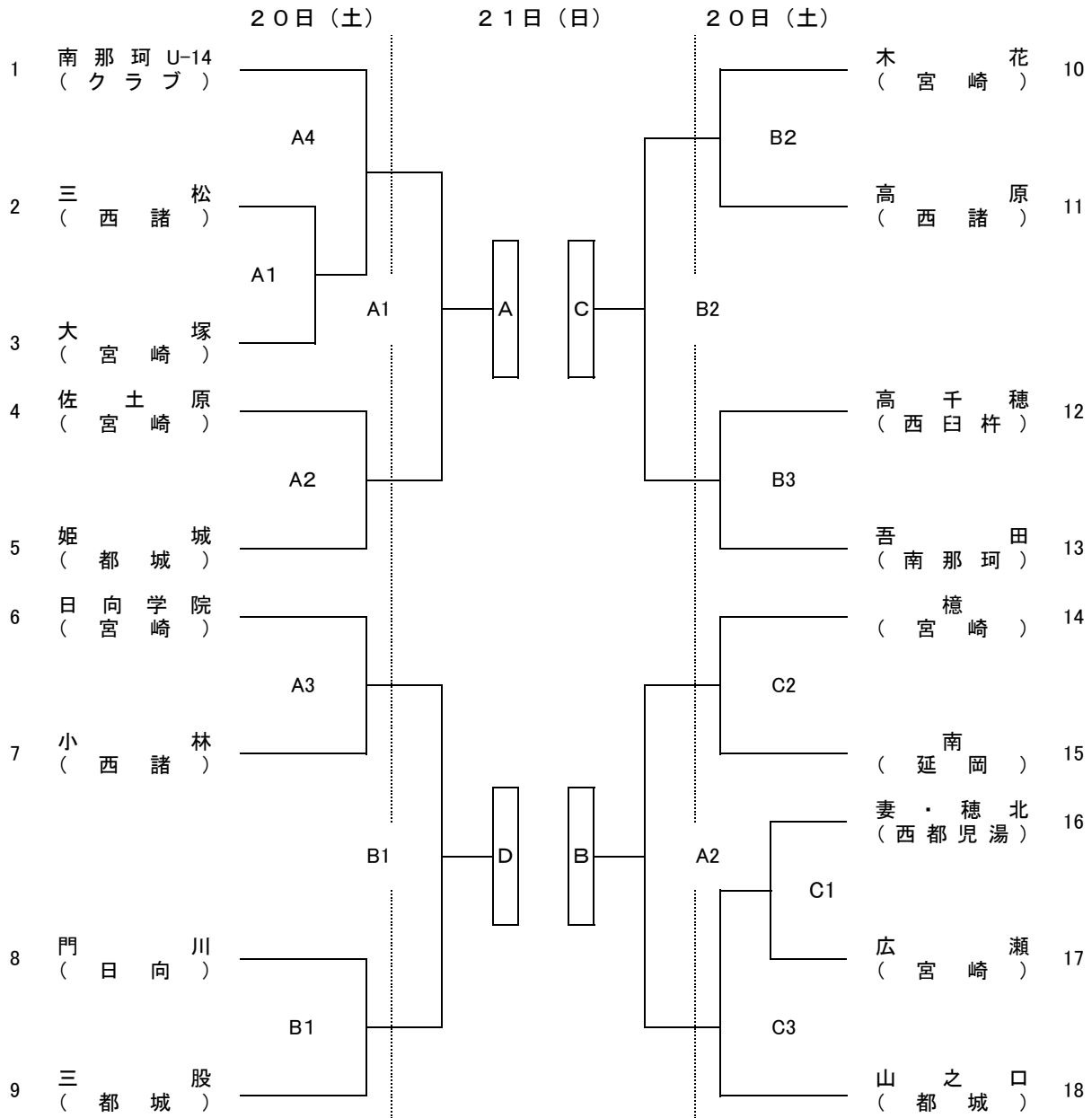

決勝リーグ21日(日)・23日(火)

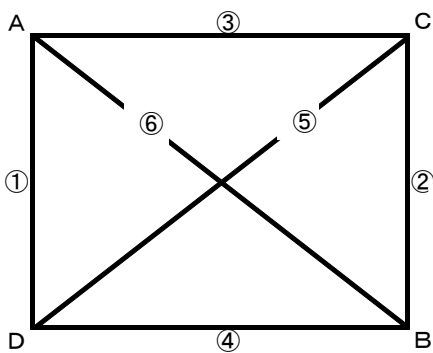

21日		
①	A	A3
②	B	A4
23日		
③	A	A1
④	B	A2
⑤	C	A3
⑥	A	A4

【 女子 】

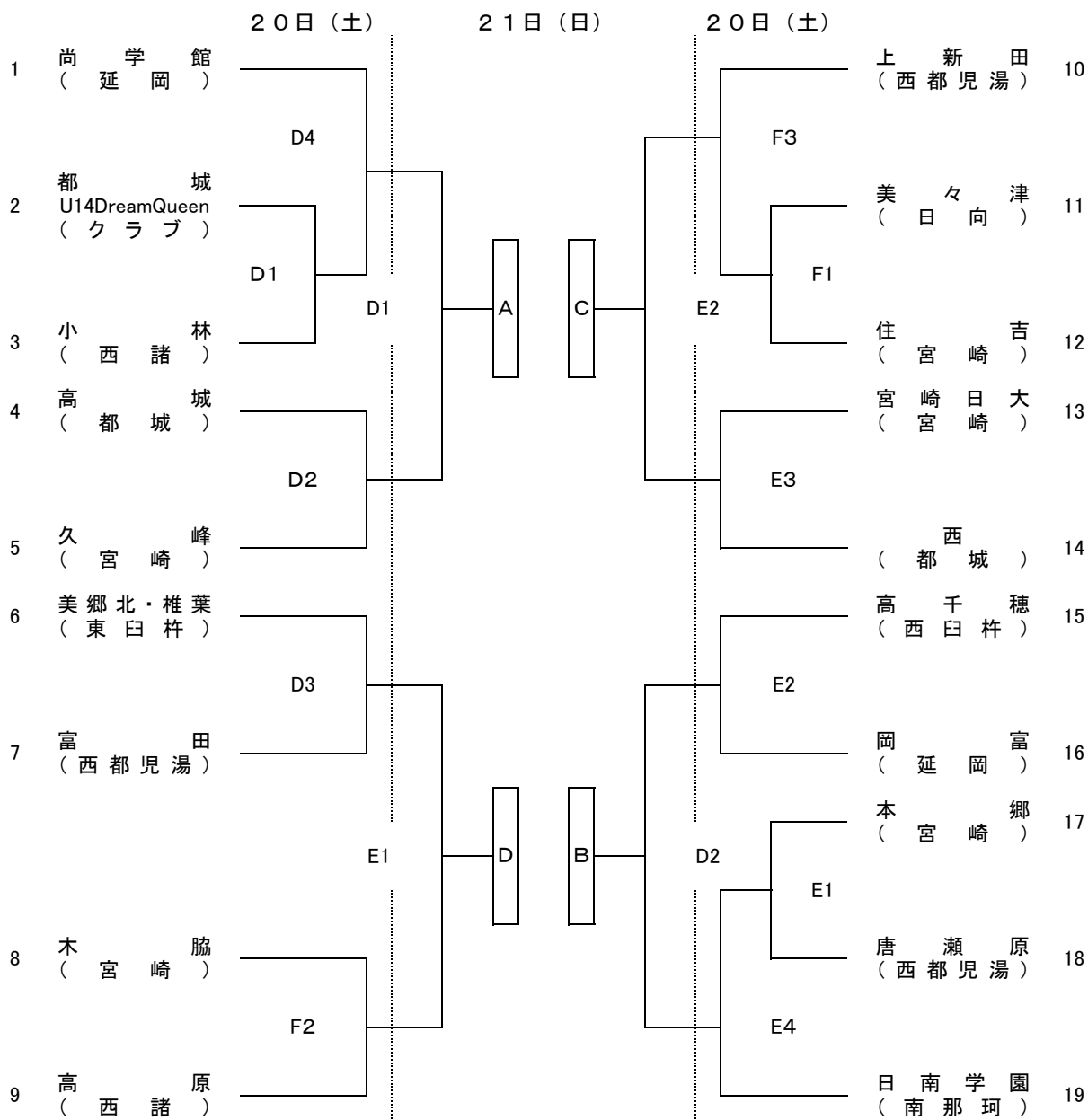

決勝リーグ21日(日)・23日(火)

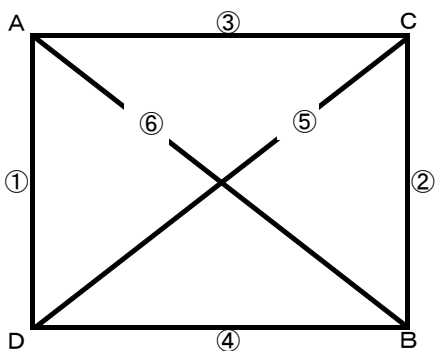

21日		
① A	B3	D
② B	B4	C
23日		
③ A	B1	C
④ B	B2	D
⑤ C	B3	D
⑥ A	B4	B